

SMARTWATCH ZL2



KASUTUSJUHEND

Kaasaegne nutikell paljude funktsioonide ja rakendustega!

- ✓ Palju kasulikke funktsioone.
- ✓ Androidi ja iOSi ühilduvus.
- ✓ Ideaalne sportlastele.

Palun lugege lisatud kasutusjuhend enne esimest korda hoolikalt läbi ja hoidke see edaspidiseks alles.

PAKETT SISALDAB

1x kell

1x USB

laadimiskaabel 1x

kasutusjuhend

TEHNILISED NÄITAJAD

PROTSESSOR:

GR5515 EKRAAN:

1.28 IPS

RESOLUTSIOON: 240x240 dpi

TÖÖTUS: 3,7 V, 2400 mAh **AKU:**

200 mAh **MÕÕTMED:**

250x45,5x10,8 mm

Korpuse materjal: ABS+PC+klaas

MATERJAL: ränidioksiid

Kaal: 35 g

TÖÖÖAEG: 5-7 päeva

KOMPATIBILITEET: IOS 9.0 + Android 5.0

FUNKTSIOONID

- sammude mõõtmine,
- pikkuse mõõtmine,
- Kalorite mõõtmine,
- mitmekeelsus,
- une jälgimine,
- shaka klipp,
- randmeülesande funktsioon,
- sisse/välja funktsioon,
- meeldetuletus sissetuleva kõne kohta,
- Ärkamine,
- liikumine,
- saada SMS-i, Facebooki, whatsappi jne.

KASUTUSJUHEND

KELLA LAADIMINE JA AKTIVEERIMINE

Enne seadme esmakordset kasutamist laadige seda. Laadige seadet kaasasoleva USB-kaabli abil.

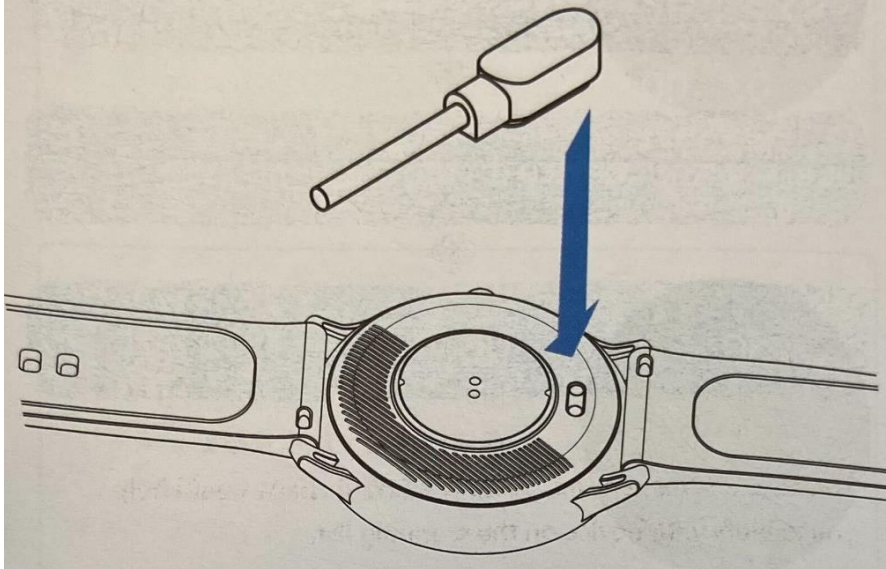

ÜHENDAVID SEADMED

Kõigepealt laadige alla rakendus, et ühendada oma telefon ja kell. Selleks skaneerige allolevat QR-koodi.



1. Avage laetud rakendus ja seadistage oma profiil.
2. Mine oma telefonis jaotisse "Seadmed" ja klõpsa nupule "Lisa seade".
3. Valige oma seade skannimisnimekirjast.
4. Kaks seadet on nüüd ühendatud.

EKRAAN

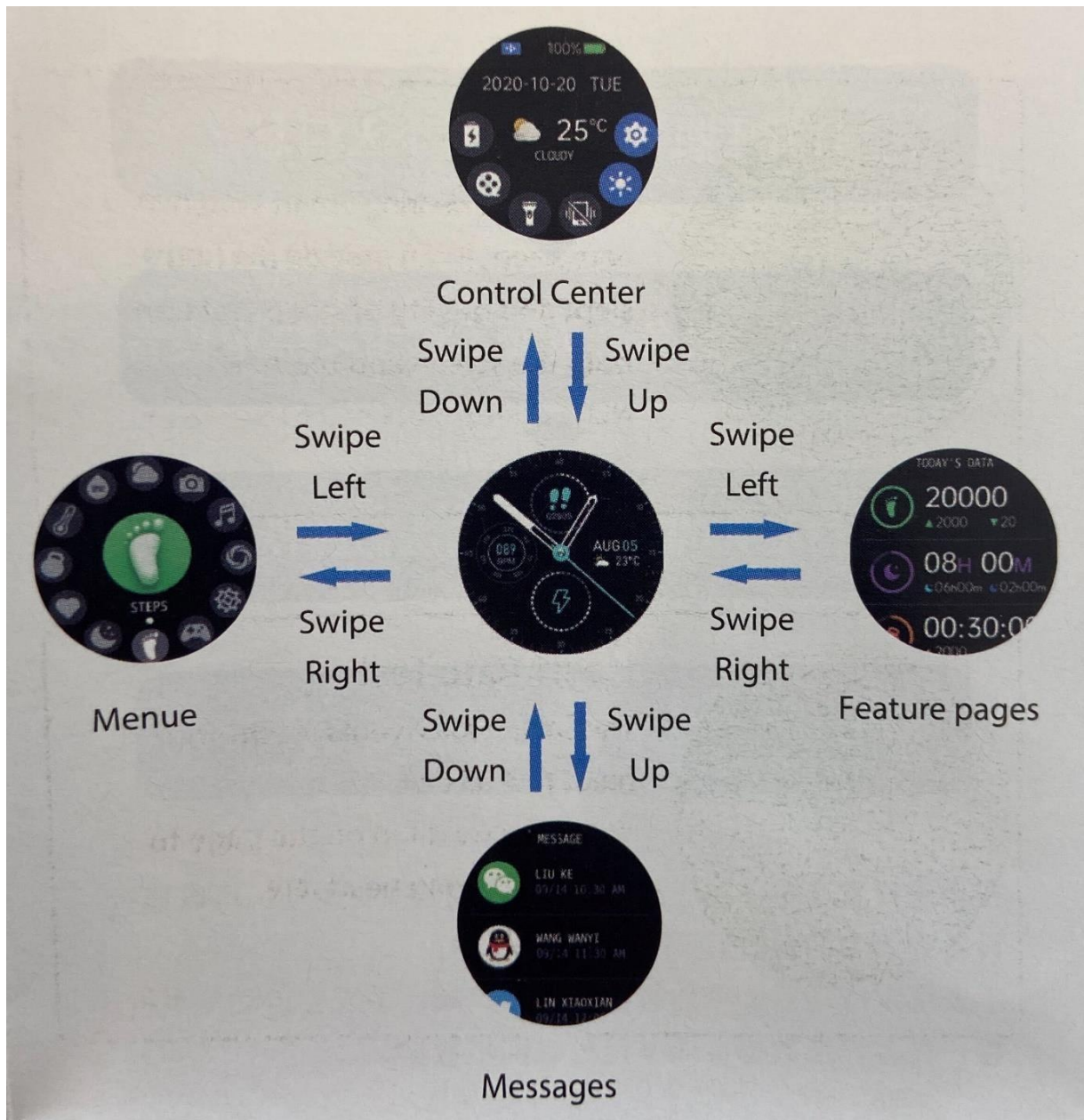

TÄHELEPANU!

1. KASUTAMINE NIISKES KESKKONNAS

Seade on veekindel, mis tähendab, et see on vastupidav nii vihma ja pritsmete kui ka higi suhtes. **MÄRKUS:** Seade ei sobi kasutamiseks ujumise või duši all käimise ajal. Kui randmepael on märjaks saanud, kuivatage see enne uuesti kasutamist põhjalikult.

2. KIIRRAUDTEEVARUSTUSE KASUTAMINE

Kiire pilguga saate vaadata oma kella või saata oma telefonile sõnumeid nutirihmaga ilma salvestuseta. Lihtsalt keerake randme enda poole ja ekraan ilmub mõneks sekundiks.

ILM

Kuvab ilmateavet praeguse ja järgmise päeva ilmaennustuse kohta. Ilmateave sünkroniseeritakse, kui ühendate rakenduse.



SÕNUMI MEELDETULETUS

Teie seade sünkroonib saabuvad teated Twitterist, Facebookist, Whatsappist, Instagramist. Kell suudab salvestada kuni 5 sõnumit.

Märkus: Saate ka sissetulevad teated välja lülitada.



KAAMERA KAUGJUHTIMISPULDI SÄRIAUTOMAATIK

Pärast nutitelefoni ja kella sünkroniseerimist saate oma telefoni kaamerat kella kaudu kaugjuhtida.



KAUGMÄNGIJA KATIK

Pärast nutitelefoni ja kella sünkroniseerimist saate oma telefoni muusikamängijat kaugjuhtida.



MUUD FUNKTSIOONID

Muud funktsioonid on stopper, alarm, heleduse sisse/välja lülitamine, tehasepuhastus.



STOPPKELL

Vajutage stoppimise alustamiseks nuppu start. Vasakpoolne nupp võimaldab salvestada vahepealset aega stoppimise ajal ja parempoolne nupp peatab stoppkella.



ALARM

Seadistage rakenduses äratus ja kell hakkab teile meeldetuletuseks vibreerima.



TEATRIREŽIIM

Kell lülitab vibratsiooni välja ja vähendab heledust, kui "teatri" režiim on aktiveeritud. Selle režiimi saab igal ajal juhtimiskeskuse seadetes välja lülitada.



MEELDETULETUS LIIKUDA

Pärast 1 tundi istumist tuleb seade vibratsiooniga meelde, et võtke aega venitamiseks, jalutamiseks või lõõgastumiseks.



MEELDETULETUS JOOMISEST

Kell tuletab teile meelde, et on aeg vett juua. Ekraanile ilmub "Aeg vett juua". Rakenduses saate sisestada oma joomise aja.



UNE SALVESTAMINE

Kui te magate, salvestab kell teie unefaasid. Uni on tervisliku ja kvaliteetse elu jaoks kõige tähtsam, lisaks tasakaalustatud toitumisele ja regulaarsele kehalisele tegevusele, nii et see funktsioon ei ole kaugeltki tähtsusetu. Võite leida, et nutikella abil ei saa te piisavalt magada. Seejärel tegutsuge ja tehke oma elus vajalikud muudatused.



SÜDAME LÖÖGISAGEDUSE MÕÕTMINE

Südame löögisageduse mõõtmisega saate põhjaliku ülevaate oma südametegevusest kogu päeva jooksul. Pidev südame löögisageduse jälgimine annab teile veelgi täpsemat teavet teie kalorikulu ja aktiivsuse kohta ning salvestab teie päeva madalaima ja kõrgeima südame löögisageduse.



SPORT

Nutikell salvestab automaatselt teie sammud. Sammud kuvatakse ekraanil. MÄRKUS: Iga päev keskööl uuendatakse teie statistikat.



KOOLITUS

Koputage ikooni, et valida menüüst soovitud harjutus. Vali 8 spordirežiimi vahel. Treeningu viimane salvestus kuvatakse "treeningulehel".



VERERÕHU MÕÕTMINE

Puudutage vererõhu lehekülge, et alustada vererõhu mõõtmist. Viimane mõõtmine ja vererõhu andmed kuvatakse vererõhu lehel.



RAVEN KISIKA VERES (SpO2 TEST)

Puudutage lehte SpO2 Test, et alustada oma vere hapnikusisalduse mõõtmist. Leheküljel SpO2 Test kuvatakse viimane mõõtmine ja hapnikutaseme andmed.



HOIATUS

1. Enne esimest kasutamist lugege hoolikalt läbi juhised ja järgige neid rangelt.
2. Lülitage toode välja, kui seda ei kasutata.
3. Ärge kandke seadet ujumise, sukeldumise, suplemise või duši all käimise ajal ning ärge pange seda kokku vedelikuga või madalas vees. Hoidke seadet eemal niiskusest, madalatest temperatuuridest pikema aja jooksul, tulest ja soojusallikatest.
4. Ärge visake seadet maapinnale.
5. Kui toode on defektne, ärge kasutage seda.

Nõuetekohane jäätmete kõrvaldamine



Tootel või selle pakendil olev läbikriipsutatud prügikasti sümbol näitab, et sellist toodet ei tohi kogu ELis käsitada olmejäätmetena. Kui hoolitsete toote nõuetekohase kõrvaldamise eest, vältite võimalikku negatiivset mõju keskkonnale ja inimeste tervisele, mis muidu tuleneks toote ebaõigest käitlemisest. Materjalide ringlussevõtt aitab kaitsta loodust ja loodusvarasid. Täpsemat teavet selle toote ringlussevõtu kohta saate asjaomastelt asutustelt, oma kodumajapidamise jäätmekeskusest või kauplusest, kust te toote ostsite.



Tootja deklaratsioon selle kohta, et toode vastab kohaldatavate EÜ direktiivide nõuetele.